

BHS CONNECTOR

3.5mm间距 / 印刷电路板用连接器 / 压着、接插型 (电路板、中继并用)

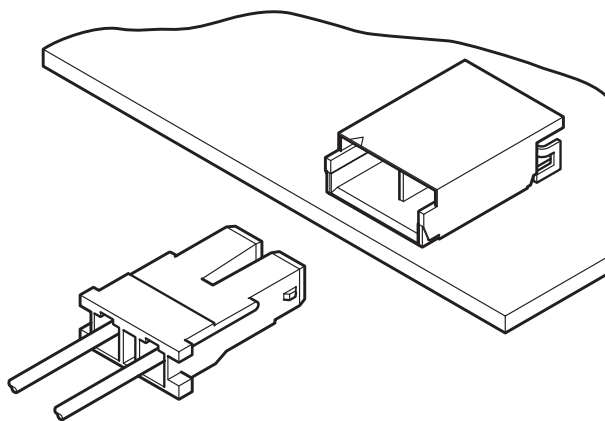

- 低背设计
- 对应 SMT
- 对应特殊电线
- 防误插与锁定机构
- 插座侧采用宽幅端点锁扣

■ 登录标准

RA: Recognized E 60389

SP: Certified LR 20812

■ 一般规格

- 额定电压：1.0A AC/DC (使用 AWG#24 时)
 - 额定电压：1,400V AC/DC
 - 使用温度范围：-25℃ ~ +85℃ (含通电时的温度上升值)
 - 接触电阻：初期 / 10mΩ 以下
环境试验后 / 20mΩ 以下
 - 绝缘电阻：1,000MΩ 以上
 - 耐电压：AC 3,800V/1 分钟
 - 适用电线范围：导体尺寸 AWG#28 ~ #24
外皮外径 / φ0.9mm ~ φ1.7mm
- ※ 使用时，请参阅卷首的“端子 / 连接器”使用注意事项。
※ 详情请垂询本公司。
※ 介绍了符合 RoHS 标准的产品。

增强金属部件 引脚部

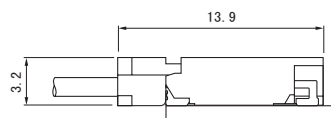
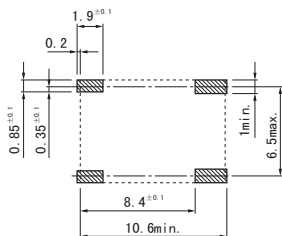

注 1) 上图是从连接器安装侧看到的图。

2) 电路板图案节距的公差整体为 ±0.1，不得层叠。
上图尺寸仅为参考值，详情请垂询本公司。

■ 端子

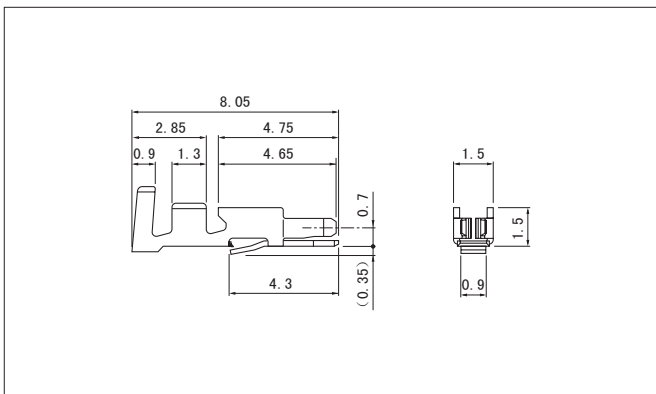

型号	适用电线范围		电线外皮外径 (mm)	数量 / 卷
	mm ²	AWG#		
SBHS-002T-P0.5A	0.08~0.22	28~24	0.9~1.7	10,000

材质、表面处理

磷青铜、镀锡 (回流焊处理)

● 符合 RoHS 标准的产品

注) 有关传统产品 (SBHS-002T-P0.5)，请垂询本公司。

端子	压着机	压着模具		
		压着模具主体	刀刃	压着模具套件
SBHS-002T-P0.5A	AP-K2N	MKS-L	MK/SBHS-002-05	APLMK SBHS002-05
		—	—	—

注) 有关全自动压着机用的压着模具，请垂询本公司。

BHS CONNECTOR

塑壳

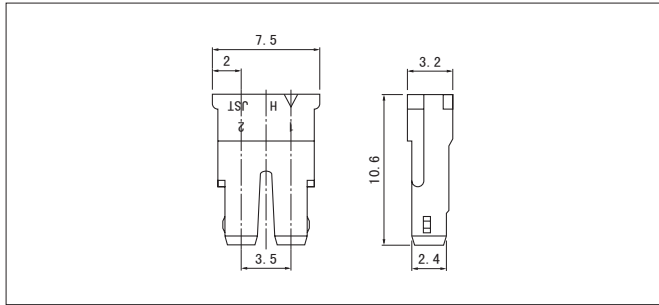

极数	型号	数量/袋
2	BHSR-02VS-1(N)	1,000

材质

尼龙66、UL94V-0，天然色（白色）

●符合 RoHS 标准的产品

注) 有关传统产品 (BHSR-02VS-1)，请垂询本公司。

带座插头

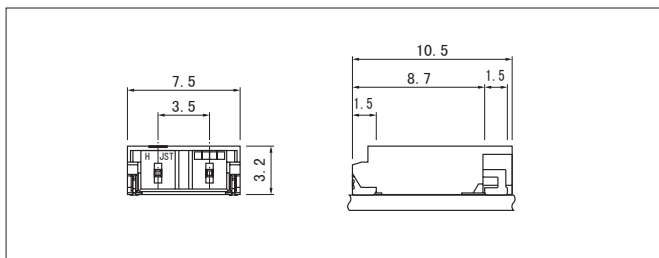

极数	型号	数量/卷
2	SM02B-BHSS-1-TB	1,000

材质、表面处理

插头: 黄铜、铜底镀锡 (回流焊处理)
底座: 改性聚酰胺、UL94V-0，天然色 (象牙色)
增强金属件: 黄铜、铜底镀锡 (回流焊处理)

●符合 RoHS 标准的产品 本产品标签上标有 (LF) (SN)。

●上述产品以塑封带形式供货。

型号标示方法

端子

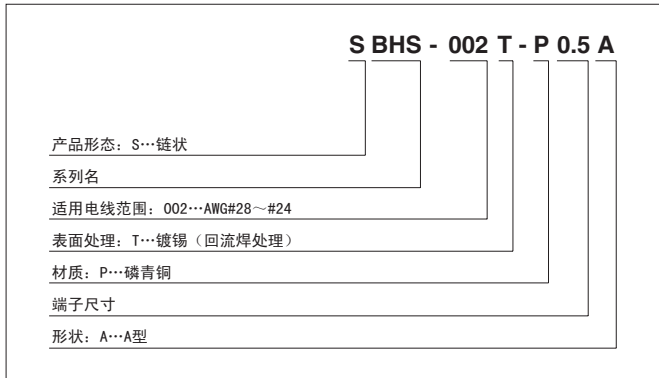

塑壳

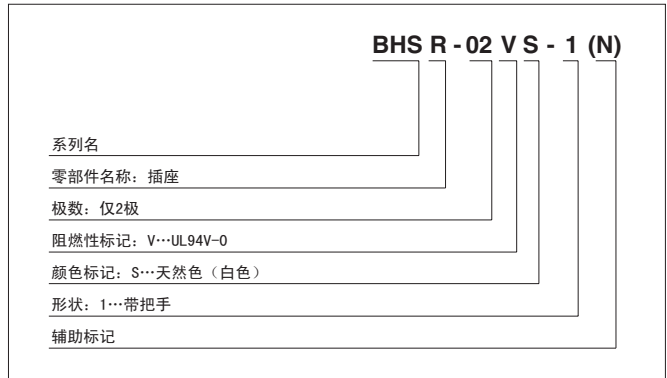

带座插头

