

# BTT CONNECTOR

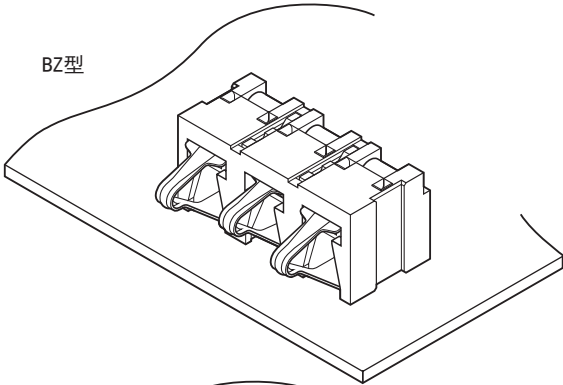

BZ型



CC型

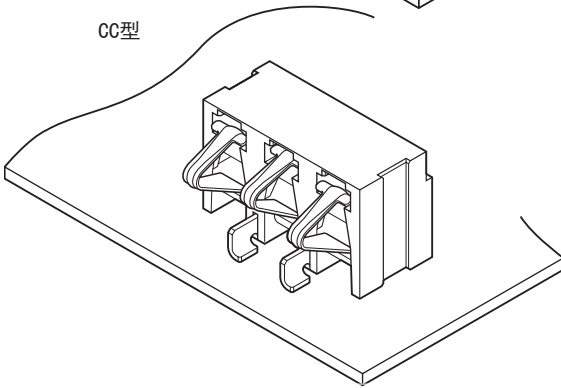

该产品是用于移动电话等小型移动终端设备的电池用连接器。

偏移0mm，可安装电池，是适用于薄型化移动电话的低背型产品。

- 3极电池用连接器
- 长行程
- 无卤素、无铍

### ■ 一般规格

- 额定电流：2A AC/DC
  - 额定电压：20V AC/DC
  - 使用温度范围：-30℃~+85℃（含通电时的温度上升值）
  - 接触电阻：初期/40mΩ以下  
环境试验后/80mΩ以下（相对于初期的变化量）
  - 绝缘电阻：1,000MΩ以上
  - 耐电压：AC 500V/1分钟
- ※使用时，请参阅卷首的“端子/连接器”使用注意事项。  
※详情请垂询本公司。  
※介绍了符合RoHS标准的产品。

<BZ型>

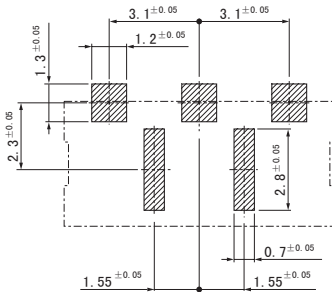

<CC型>

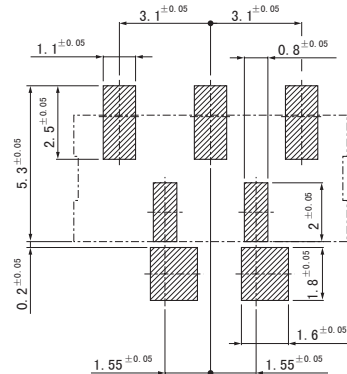

## 连接器

<BZ型>

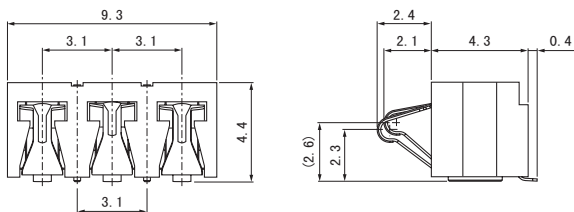

<CC型>

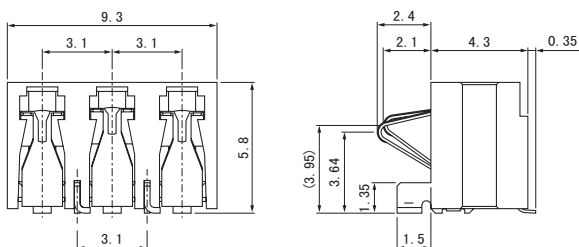

类型	极数	型号	数量/卷
BZ型	3	BTT-BZ3S-00-TB(HF)	1,500
CC型		BTT-CC3S-00-TB(HF)	1,100

### 材质、表面处理

端子：铜合金、镍底镀金 接触部 / 镀镍钯金  
引脚部 / 镀金  
塑壳：玻璃纤维增强LCP、UL94V-0，黑色  
增强片：铜合金、铜底镀纯锡（回流焊处理）

- 符合RoHS标准的产品
- 上述产品以塑封带形式供货。