

FLH CONNECTOR

0.5mm间距 / 印刷电路板用连接器 / FPC用、ZIF型

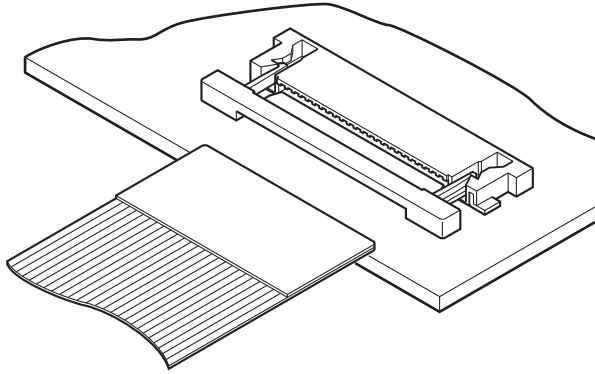

该产品实现了 1.2mm 的封装高度，对应 0.3mm 的标准 FPC 厚度。是采用可有效提高耐磨耗性和插拔寿命的 ZIF 方式的 0.5mm 间距 FPC 连接器。

- 薄型设计
- 耐热设计最适合表面封装
- 单一模式 FPC 规格的小型设计
- 具有 2 种连接类型，封装设计简单方便
- 以塑封带装对应自动封装

■ 登录标准

Ⓜ: Recognized E 60389

Ⓢ: Certified LR 20812

■ 一般规格

- 额定电流：0.5A AC/DC
 - 额定电压：50V AC/DC
 - 使用温度范围：-25℃～+85℃（含通电时的温度上升值）
 - 接触电阻：初期 / 40mΩ 以下
环境试验后 / 60mΩ 以下
 - 绝缘电阻：800MΩ 以上
 - 耐电压：AC 200V/1 分钟
 - 适用 FPC：导体间距 / 0.5mm
导体宽度 / 0.35mm
接触部厚度 / 0.30±0.03mm
- ※ 使用时，请参阅卷首的“端子 / 连接器”使用注意事项。
 ※ 详情请垂询本公司。
 ※ 介绍了符合 RoHS 标准的产品。

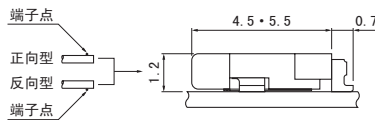
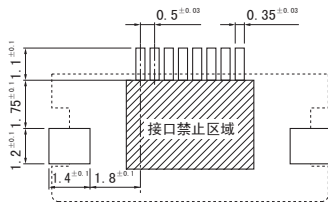

注 1) 上图是从连接器安装侧看到的图。

2) 电路板图案节距的公差整体为 ±0.03，不得层叠。

上图尺寸仅为参考值，详情请垂询本公司。

连接器

正向型

(4 ~ 30 极)

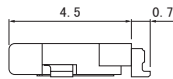
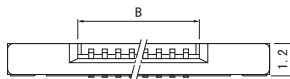
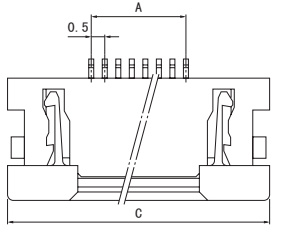

(32/40 极)

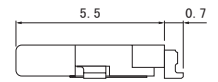
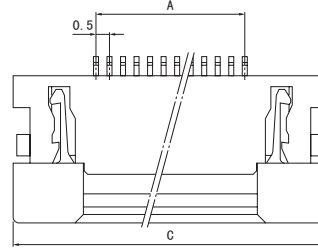

反向型

(4 ~ 30 极)

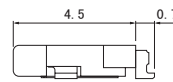
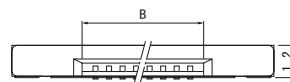
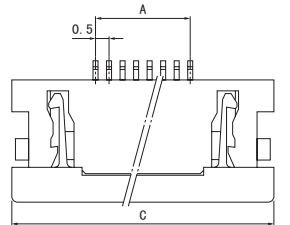

(32/34/40 极)

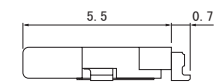
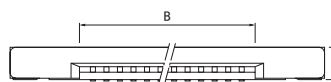
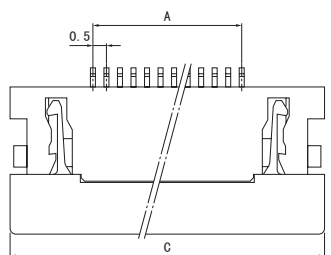

极数	型 号		尺寸 (mm)			数量/卷
	正向型	反向型	A	B	C	
4	04FLH-SM1-TB	04FLH-RSM1-TB	1.5	2.55	7.7	3,000
6	06FLH-SM1-TB	06FLH-RSM1-TB	2.5	3.55	8.7	3,000
7	07FLH-SM1-TB	07FLH-RSM1-TB	3.0	4.05	9.2	3,000
8	08FLH-SM1-TB	08FLH-RSM1-TB	3.5	4.55	9.7	3,000
10	10FLH-SM1-TB	10FLH-RSM1-TB	4.5	5.55	10.7	3,000
11	11FLH-SM1-TB	11FLH-RSM1-TB	5.0	6.05	11.2	3,000
12	12FLH-SM1-TB	12FLH-RSM1-TB	5.5	6.55	11.7	3,000
13	13FLH-SM1-TB	13FLH-RSM1-TB	6.0	7.05	12.2	3,000
14	14FLH-SM1-TB	14FLH-RSM1-TB	6.5	7.55	12.7	3,000
15	15FLH-SM1-TB	15FLH-RSM1-TB	7.0	8.05	13.2	3,000
16	16FLH-SM1-TB	16FLH-RSM1-TB	7.5	8.55	13.7	3,000
17	17FLH-SM1-TB	17FLH-RSM1-TB	8.0	9.05	14.2	3,000
18	18FLH-SM1-TB	18FLH-RSM1-TB	8.5	9.55	14.7	3,000
19	—	19FLH-RSM1-TB	9.0	10.05	15.2	3,000
20	20FLH-SM1-TB	20FLH-RSM1-TB	9.5	10.55	15.7	3,000
21	21FLH-SM1-TB	—	10.0	11.05	16.2	3,000
22	22FLH-SM1-TB	22FLH-RSM1-TB	10.5	11.55	16.7	3,000
24	24FLH-SM1-TB	24FLH-RSM1-TB	11.5	12.55	17.7	3,000
26	26FLH-SM1-TB	—	12.5	13.55	18.7	3,000
28	28FLH-SM1-TB	28FLH-RSM1-TB	13.5	14.55	19.7	3,000
30	30FLH-SM1-TB	30FLH-RSM1-TB	14.5	15.55	20.7	3,000
32	32FLH-SM1-TB	32FLH-RSM1-TB	15.5	16.55	21.7	3,000
34	—	34FLH-RSM1-TB	16.5	17.55	22.7	3,000
40	40FLH-SM1-TB	40FLH-RSM1-TB	19.5	20.55	25.7	3,000

材质、表面处理

端子: 铜合金、铜底镀锡 (回流焊处理)
 塑壳: LCP、UL94V-0
 增强金属件: 铜合金、铜底镀锡 (回流焊处理)
 滑块: 改性6T尼龙、UL94V-0

●符合 RoHS 标准的产品 本产品的标签上标有 (LF) (SN)。
 注) 上述产品以塑封带形式供货。

FPC 引脚部尺寸

