

连接器

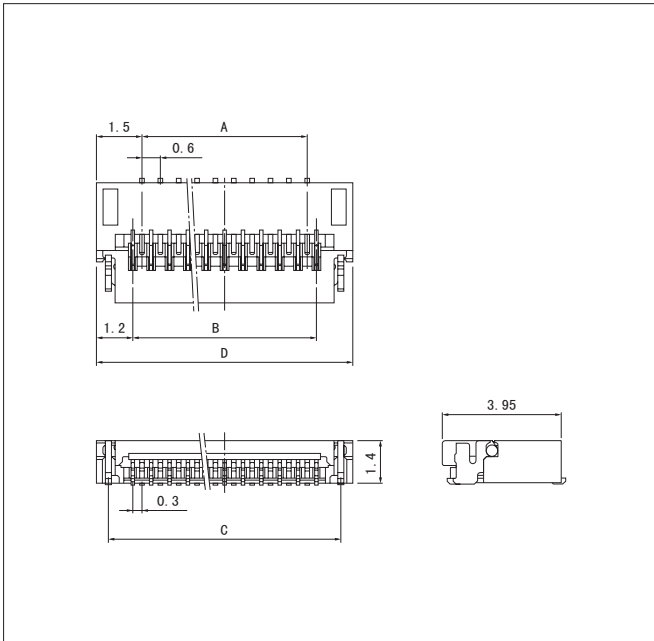

极数	型号	A	B	C	D	数量/卷
15	15FXZ-RSM1-GAN-ETF	3.6	4.2	5.8	6.6	2,500
17	17FXZ-RSM1-GAN-ETF	4.2	4.8	6.4	7.2	2,500
23	23FXZ-RSM1-GAN-ETF	6.0	6.6	8.2	9.0	2,500
25	25FXZ-RSM1-GAN-ETF	6.6	7.2	8.8	9.6	2,500
29	29FXZ-RSM1-GAN-ETF	7.8	8.4	10.0	10.8	2,500
31	31FXZ-RSM1-GAN-ETF	8.4	9.0	10.6	11.4	2,500
35	35FXZ-RSM1-GAN-ETF	9.6	10.2	11.8	12.6	2,500
39	39FXZ-RSM1-GAN-ETF	10.8	11.4	13.0	13.8	2,500
51	51FXZ-RSM1-GAN-ETF	14.4	15.0	16.6	17.4	2,500
53	53FXZ-RSM1-GAN-ETF	15.0	15.6	17.2	18.0	2,500
61	61FXZ-RSM1-GAN-ETF	17.4	18.0	19.6	20.4	2,500
73	73FXZ-RSM1-GAN-ETF	21.0	21.6	23.2	24.0	2,500

材质、表面处理

端子: 铜合金、镍底镀金 (带镍条)
 塑壳: 耐热性树脂、UL94V-0
 增强片: 铜合金、铜底镀锡 (回流焊处理)
 外罩: 耐热性树脂、UL94V-0

- 符合 RoHS 标准的产品 本产品的标签上标有 (LF) (SN)。
 - 上述产品以塑封带形式供货。
- 注) 希望使用镀锡产品时, 请垂询本公司。

FPC 引脚部尺寸

