

JWPF CONNECTOR

2.0mm间距 / 印刷电路板用连接器 / 压着、接插型 (电路板、中继并用)

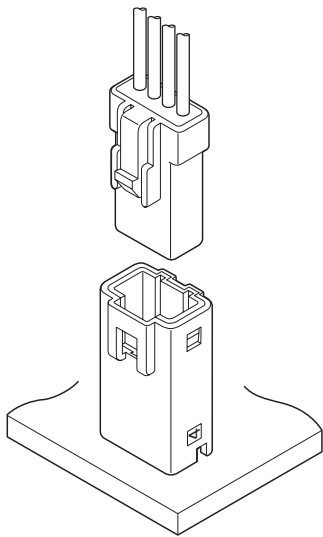

该产品可用于要求防水性的部位。
是 JIS C 0920 保护等级 7 (防浸型) 的电路板用连接器。

- 防水性能
- 采用密封环存放方式
- 统一橡胶栓方式
- 2片弹簧构造
- 塑壳锁扣方式
- 内部锁定构造
- 封装式带座插头

■ 登录标准

■: Recognized E 60389

■ 一般规格

- 额定电流: 3A AC/DC (使用 AWG#22 时)
- 额定电压: 100V AC/DC
- 使用温度范围: $-55^{\circ}\text{C} \sim +85^{\circ}\text{C}$
(含通电时的温度上升值)
- 接触电阻: 初期 / $10\text{m}\Omega$ 以下
环境试验后 / $15\text{m}\Omega$ 以下
- 绝缘电阻: $1,000\text{M}\Omega$ 以上
- 耐电压: AC 1,000V/1 分钟
- 适用电线范围: AWG#26 ~ #22
 $0.13\text{mm}^2 \sim 0.33\text{mm}^2$
- 适用电线外皮外径: $\phi 1.4\text{mm} \sim \phi 1.7\text{mm}$
- 防水性能: JIS C 0920 保护等级 7 (防浸型)

※ 使用时, 请参阅卷首的“端子 / 连接器”使用注意事项。
※ 详情请垂询本公司。
※ 介绍了符合 RoHS 标准的产品。

单一型

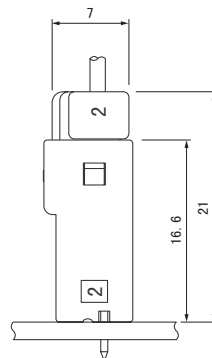
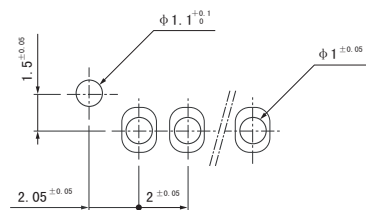

双排型

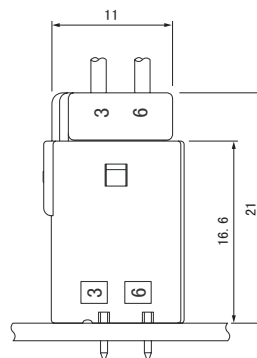
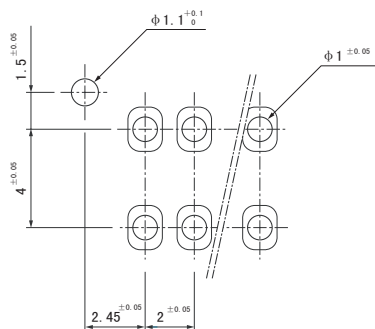

注 1) 上图是从连接器安装侧看到的图。
2) 电路板开孔的公差整体为 ± 0.05 , 不得层叠。
3) 电路板的开孔尺寸因电路板的类型与开孔方法等而异。使用带孔电路板等材质较硬的电路板时, 请设定较大的孔径。
上图尺寸仅为参考值, 详情请垂询本公司。

JWPF CONNECTOR

端子

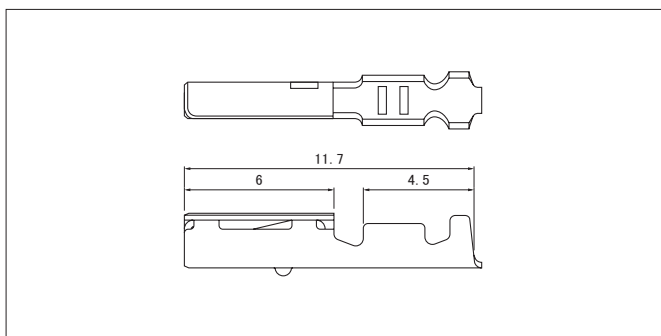

型号	适用电线范围		电线外皮外径 (mm)	数量/卷
	mm ²	AWG#		
SWPR-001T-P025	0.13~0.33	26~22	1.4~1.7	8,200

材质、表面处理

铜合金、镀锡(回流焊处理)

●符合 RoHS 标准的产品

端子	压着机	压着模具		
		压着模具主体	刀刃	压着模具套件
SWPR-001T-P025	AP-K2N	MKS-L	MK/SWPR/T-001-025	APLMK SWPR/T001-025
		—	—	—

注) 有关全自动压着机用的压着模具, 请垂询本公司。

塑壳

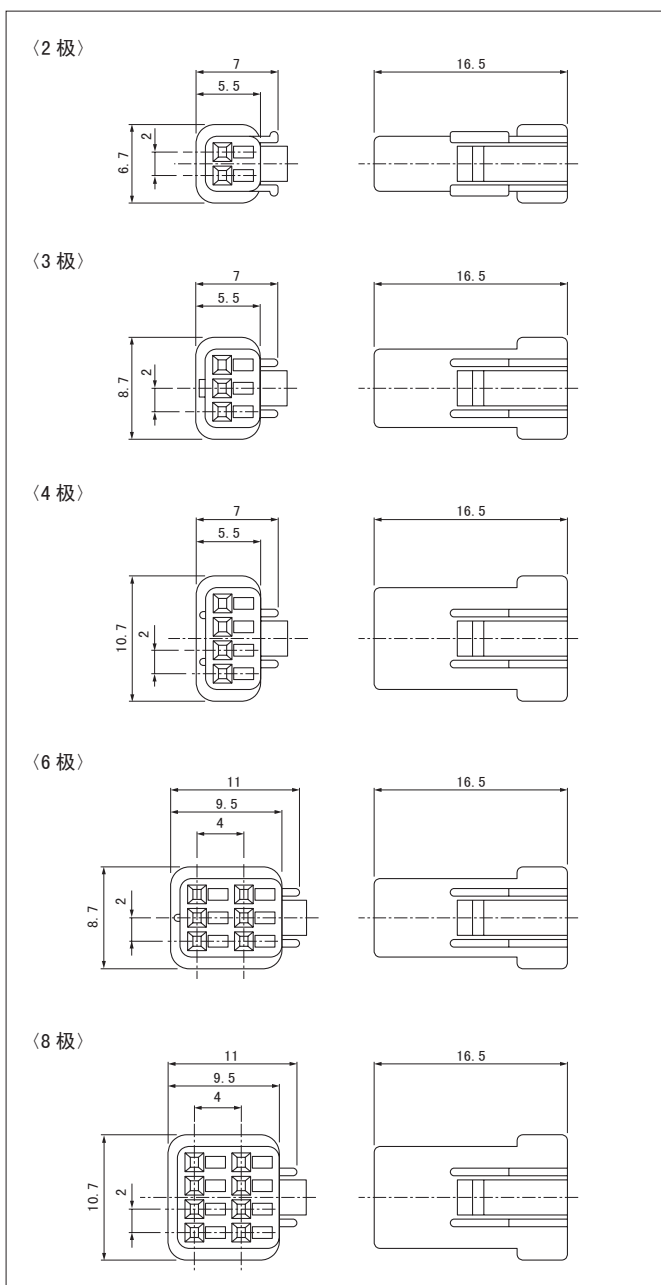

极数	型号	数量/袋
2	02R-JWPF-VSLE-S	1,000
3	03R-JWPF-VSLE-S	1,000
4	04R-JWPF-VSLE-S	1,000
6	06R-JWPF-VSLE-D	1,000
8	08R-JWPF-VSLE-D	1,000

材质

PBT、UL94V-0, 天然色(白色)

●符合 RoHS 标准的产品

装有密封橡胶板。

JWPF CONNECTOR

带座引脚

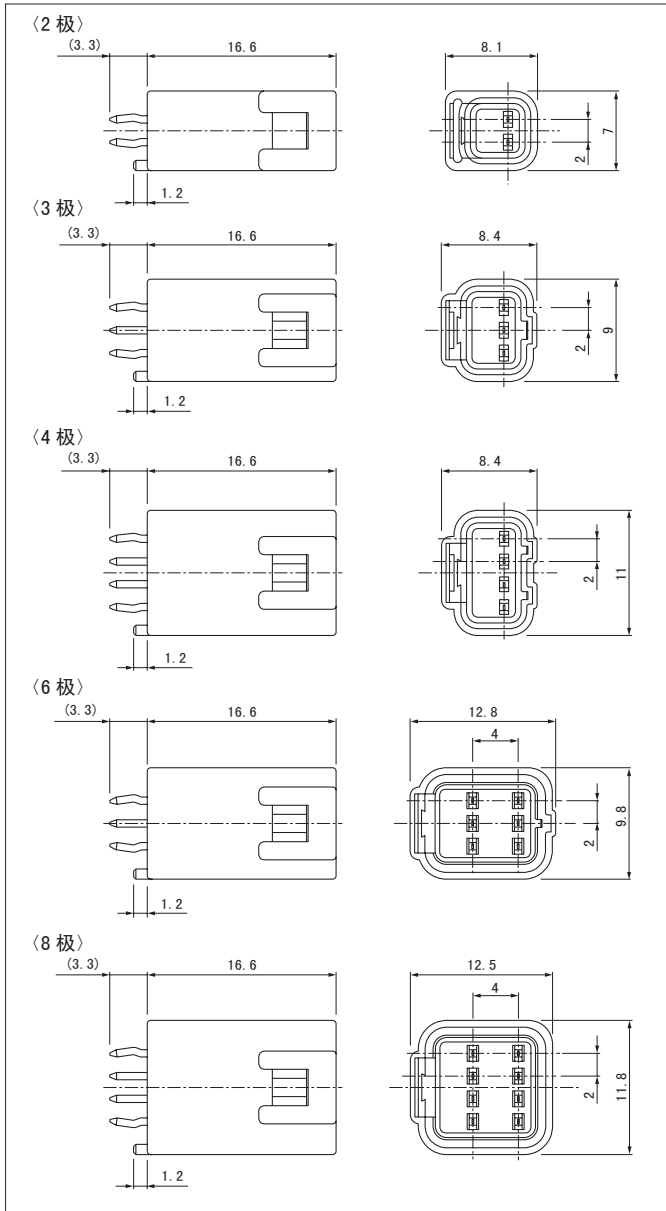

极数	型号	数量/箱
2	B02B-JWPF-SK-R	825
3	B03B-JWPF-SK-R	650
4	B04B-JWPF-SK-R	525
6	B06B-JWPF-SK-R	330
8	B08B-JWPF-SK-R	270

材质、表面处理

压制销: 铜合金、镀锡(回流焊处理)
 密封环: 硅橡胶
 密封环支架: PBT、UL94V-0, 黄色
 底座: 玻璃纤维增强PBT、UL94V-0, 天然色(白色)

●符合 RoHS 标准的产品 本产品的标签上标有 (LF) (SN)。

型号标示方法

端子

S W P R - 001 T - P 025

产品形态: S...链状
 系列名
 端子种类: R...插座
 适用电线: 001...AWG#26~#22
 表面处理: T...镀锡(回流焊处理)
 材质: P...铜合金
 端子尺寸

塑壳

02 R - J W P F - V S L E - S

极数: 2~8
 零部件名称: 插座
 系列名
 阻燃性标记: V...UL94V-0
 塑壳颜色标记: S...天然色(白色)
 橡胶颜色标记: LE...淡蓝色
 形状: S...单一型 D...双排型

带座引脚

B 02 B - J W P F - S K - R

组装品形态: B...顶装型
 极数: 2~8
 零部件名称: 底座
 系列名
 颜色标记: S...天然色(白色)
 铆接标记: K...有铆接
 交付形态: R...托盘包装