

XAG CONNECTOR

2.5mm间距 / 中继连接用连接器

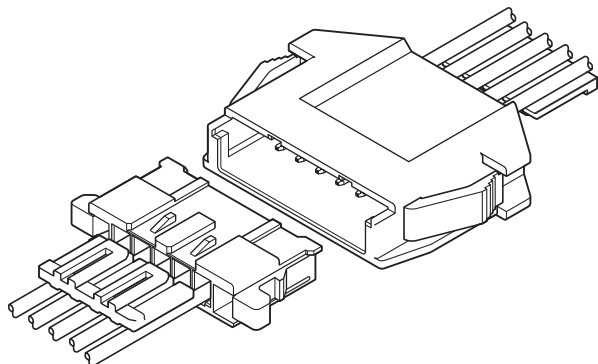

该产品是间距为 2.5mm、压着型中继用连接器。

- 采用强力锁定机构
- 面板锁定机构
- 薄型
- 可使用固定器

■ 一般规格

- 额定电流：3A AC/DC（使用 AWG#20 时）
 - 额定电压：250V AC/DC
 - 使用温度范围：-25℃～+85℃
（含通电时的温度上升值）
 - 接触电阻：初期 /10mΩ 以下
环境试验后 /20mΩ 以下
 - 绝缘电阻：500MΩ 以上
 - 耐电压：AC 1,500V/1 分钟
 - 适用电线范围：AWG#24～#20
 - 适合的面板厚度：0.5mm～2mm
- ※ 使用时，请参阅卷首的“端子 / 连接器”使用注意事项。
 ※ 详情请垂询本公司。
 ※ 介绍了符合 RoHS 标准的产品。

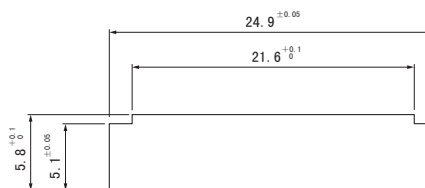
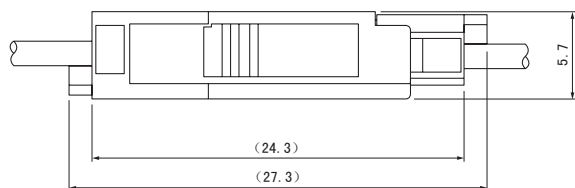

- 注 1) 请按上图所示的形状尺寸进行开孔加工，注意不要产生毛刺等。
 2) 多个面板孔相邻时，开孔时请充分注意面板的强度。
 3) 制作面板孔时，请注意确保连接器的面板孔插入方向与开孔方向相同。

端子

●引脚端子

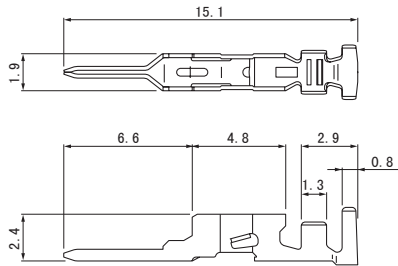

●插座端子

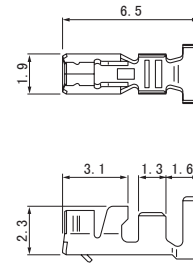

型号		适用电线范围		电线外皮外径	数量/卷	
引脚端子	插座端子	mm ²	AWG#	(mm)	引脚端子	插座端子
SXAM-01T-P0.6	SXA-01T-P0.6	0.22~0.5	24~20	1.5~1.9	7,000	8,000

材质、表面处理

磷青铜、镀锡(回流焊处理)

端子	压着机	压着模具		
		压着模具主体	刀刃	压着模具套件
SXAM-01T-P0.6	AP-K2N	MKS-L	MK/SXAM/XA-01-06	APLMK SXAM/XA01-06
		※MKS-SC	SC/SXAM/XA-01-06	APLSC SXAM/XA01-06
SXA-01T-P0.6	AP-K2N	MKS-L	MK/SXAM/XA-01-06	APLMK SXAM/XA01-06
		※MKS-SC	SC/SXAM/XA-01-06	APLSC SXAM/XA01-06

注1) ※: 剥线压着模具

2) 有关全自动压着机用的压着模具, 请垂询本公司。

●符合 RoHS 标准的产品

注) 有关镀金规格产品, 请垂询本公司。

塑壳

●插座塑壳

(引脚端子用)

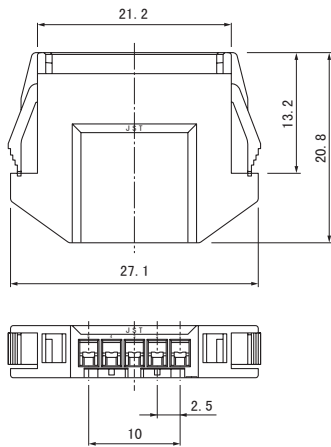

●插头塑壳

(插座端子用)

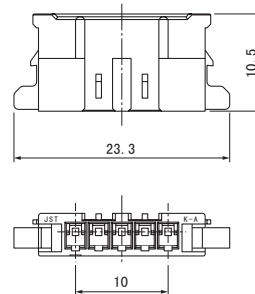

极数	型号	数量/袋
5	XAGR-053A-K	1,000

材质

尼龙66、UL94V-0, 黑色

极数	型号	数量/袋
5	XAGRP-051-K	2,000

材质

PBT、UL94V-0, 黑色

●符合 RoHS 标准的产品

●符合 RoHS 标准的产品

固定器

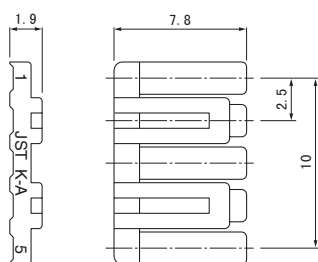

极数	型号	数量/袋
5	XAGS-053-K	5,000

材质

尼龙66、UL94V-0, 黑色

●符合 RoHS 标准的产品