

# XNI连接器

2.5 mm 间距/线对板连接器/压着、接插型

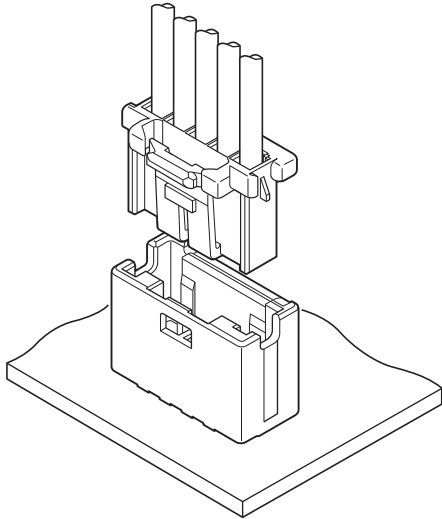

这是一种 2.5 mm间距的线对板连接器，具有利用惯性锁防止不完全嵌合的机制。在所有极数的连接器中，都增加了防误插的控键，同一型号可使用两种类型的连接器。（见下表）

- 惯性锁装置
- 手指友好型设计
- 强力锁定装置

## ■ 一般规格

- 额定电流 3 A AC/DC (AWG #22)
- 额定电压：250 VAC/DC
- 使用温度范围：-25°C ~ +85°C (含通电时的温度上升值)
- 接触电阻：初期/ 10 mΩ 以下。  
环境测试后/ 20 mΩ 以下。
- 绝缘电阻：1,000 MΩ 以上。
- 耐电压：施加1000V AC一分钟，连接器无损坏或起火
- 适用电线范围：电线规格/ AWG #30 ~ #22  
绝缘外径/  $\phi 0.65 \text{ mm} \sim \phi 1.7 \text{ mm}$

- \* 使用前请参阅本公司网站上的“端子和连接器操作注意事项”（列于产品信息页面的“技术文档”栏）。
- \* 符合RoHS2标准
- \* 尺寸单位：mm
- \* 详情请联系JST。

## ■ 登录标准

- 有关海外标准注册的信息，请参阅本公司网站上的“已登录海外标准列表”（列于产品信息页面的“技术文档”栏）。
- \* 根据海外标准注册的规格可能与上述一般规格不同。

## 封装方式

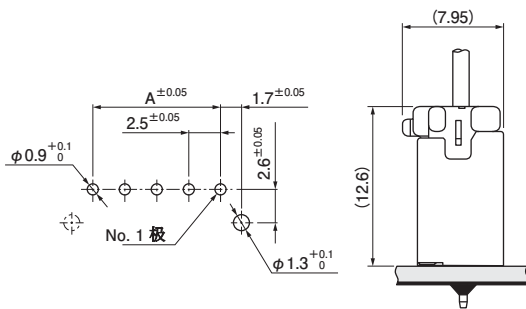

- 注: 1. 电路板布局图是连接器安装侧看到的图  
 2. 尺寸 A: 见第 3 页“带座插头”部分。  
 3. 印刷电路板孔距公差为  $\pm 0.05$ , 累计不得超过  $\pm 0.05$ 。  
 4. 孔径大小因电路板类型和穿孔方法而异。上述尺寸为参考值, 详情请联系 JST。

## 产品清单

树脂颜色 (针座/塑壳)	天然色	红色
按键类型	A类极化按键	B类极化按键
塑壳型号	XNIRP-( )V-A-S	XNIRP-( )V-B-R
针座型号	B( )B-XNISK-A-1	B( )B-XNIRK-B-2

## 端子

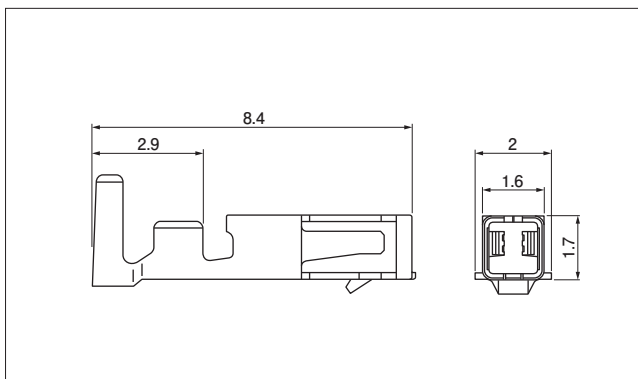

型号	适用电线范围		数量/卷
	导线尺寸AWG (mm <sup>2</sup> )	绝缘外径 (mm)	
SXNI-003T-P0.6	#30 ~ #28 (0.05 ~ 0.08)	0.65 ~ 0.9	10,000
SXNI-001T-P0.6	#26 ~ #22 (0.13 ~ 0.33)	1.0 ~ 1.7	7,000

材质、表面处理

磷青铜, 镀锡

### 压着机器

端子	压着机	压着模具	压着模具套件
SXNI-003T-P0.6	AP-K2N	MKS-L	APLMK SXNI003-06
SXNI-001T-P0.6			APLMK SXNI001-06

注: 全自动压着机请联系JST

## 塑壳

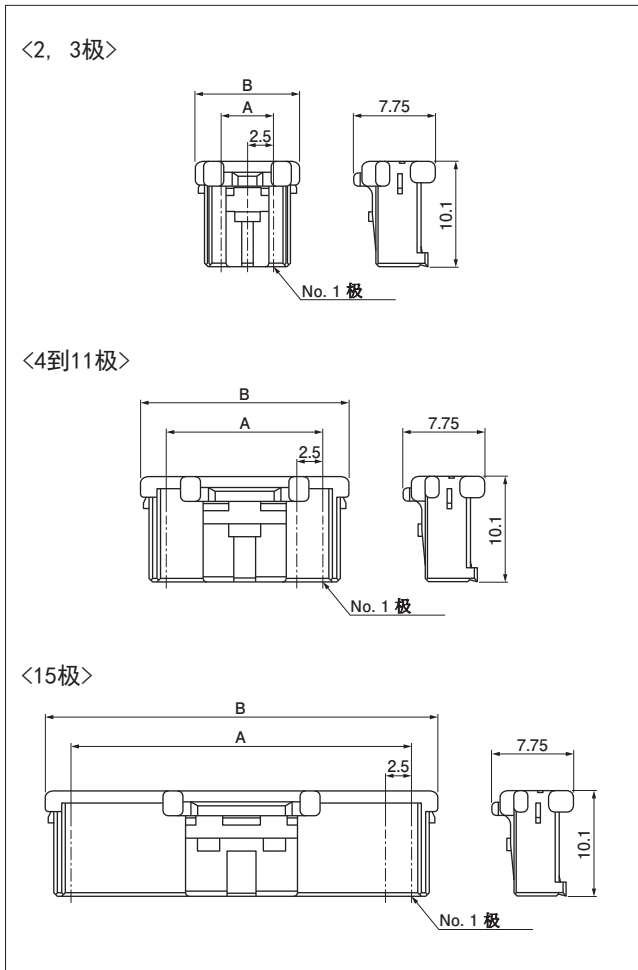

极数	型号	尺寸(mm)		数量/包
		A	B	
2	XNIRP-02V-A-S	2.5	7.5	1,000
3	XNIRP-03V-A-S	5.0	10.0	1,000
4	XNIRP-04V-A-S	7.5	12.5	1,000
5	XNIRP-05V-A-S	10.0	15.0	1,000
6	XNIRP-06V-A-S	12.5	17.5	1,000
7	XNIRP-07V-A-S	15.0	20.0	1,000
8	XNIRP-08V-A-S	17.5	22.5	1,000
9	XNIRP-09V-A-S	20.0	25.0	1,000
10	XNIRP-10V-A-S	22.5	27.5	1,000
11	XNIRP-11V-A-S	25.0	30.0	500
15	XNIRP-15V-A-S	35.0	40.0	500

### 材质、表面处理

玻璃纤维增强PBT, 天然色(白色)

注: 关于所用树脂材料的阻燃等级, 请参阅本公司网站上的“已登录海外标准列表”(列于产品信息界面的“技术文件”栏)。

## 带座插头

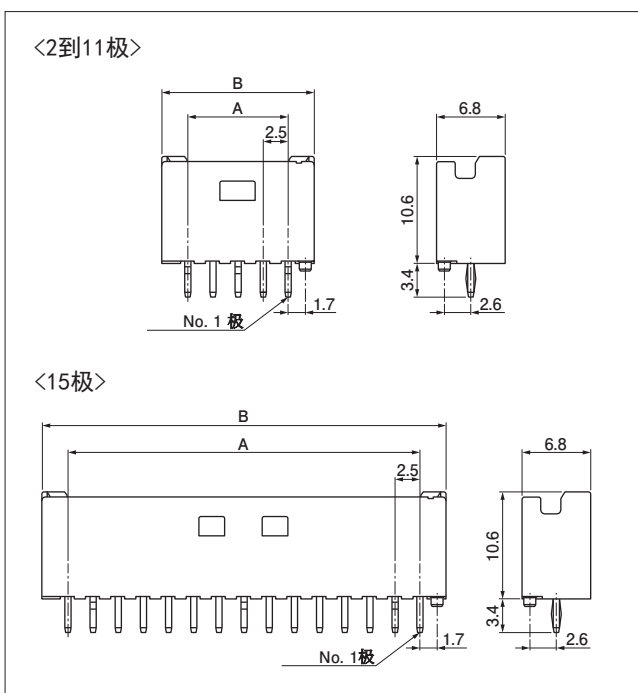

极数	型号	尺寸(mm)		数量/箱
		A	B	
2	B02B-XNISK-A-1	2.5	7.5	500
3	B03B-XNISK-A-1	5.0	10.0	500
4	B04B-XNISK-A-1	7.5	12.5	250
5	B05B-XNISK-A-1	10.0	15.0	250
6	B06B-XNISK-A-1	12.5	17.5	250
7	B07B-XNISK-A-1	15.0	20.0	200
8	B08B-XNISK-A-1	17.5	22.5	200
9	B09B-XNISK-A-1	20.0	25.0	200
10	B10B-XNISK-A-1	22.5	27.5	150
11	B11B-XNISK-A-1	25.0	30.0	150
15	B15B-XNISK-A-1	35.0	40.0	100

### 材质、表面处理

插头: 铜合金, 铜底镀锡

底座: 尼龙 66 (玻璃纤维), 天然色(象牙白)

注: 1. 本产品的标签上显示(LF) (SN)

2. 关于所用树脂材料的阻燃等级, 请参阅本公司网站上的“已登录海外标准列表”(列于产品信息页面的“技术文件”栏)

## 型号标示方法

### 端子

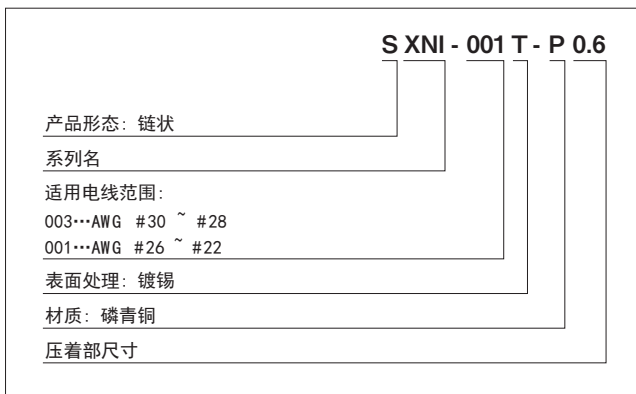

### 塑壳

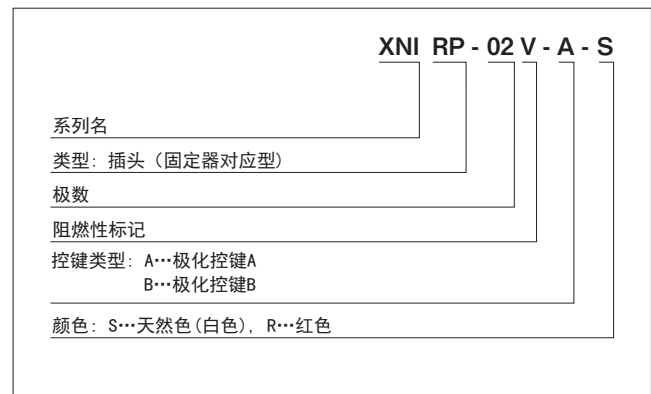

### 带座插头

